

## TRANSPALETTE MANUEL TOUT-TERRAIN - REF. TH-1500M

Pour le transport de palettes sur les chantiers de construction et sur les sols meubles, tels que gravillons, terre, pelouses, pavés etc...

L'écartement réglable des fourches permet la prise de tous types de palettes.  
Système de levage hydraulique par pompe manuelle intégrée.



S'adapte à tous les modèles de palettes.

- Grande manoeuvrabilité
- Axe de direction sur coussinets auto lubrifiés
- Structure métallique robuste
- Roues montées sur roulements étanches
- Elévation hydraulique
- Etudié pour le transport de charges sur terrains irréguliers.



### Caractéristiques :

Capacité	: 1500 kg
Longueur des fourches	: 890 mm
Réglage des fourches en écartement	: 180-570 mm
Course du vérin de levage	: 200 mm
Largeur maxi. des palettes	: 1200 mm
Longueur maxi. des palettes	: 1200 mm
Roues gonflables directrices	: ø 350
Roues gonflables avant	: ø 550 mm
Rayon de braquage	: 360°
Poids	: 170 kg



### Dimensions extérieures

Largeur (B)	: 1640 mm
Longueur	: 1430 mm
Hauteur	: 800 mm
Distance entre les roues avant/arrière	: 1270 mm

VUE TH1500M

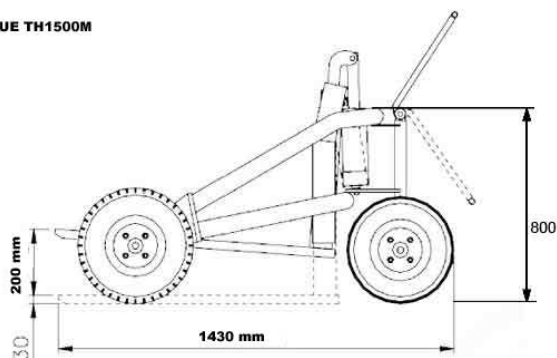

VUE TH1500M

