

MODELE	TPE SL SMART
Q Kg	2000
C mm	600
I mm	1150
L mm	1600
X mm	205
X2 mm	185
Y mm	1200
L2 mm	450
M mm	560
N mm	180
h1 mm	1030
h3 mm	200
B mm	750
WA mm	1415

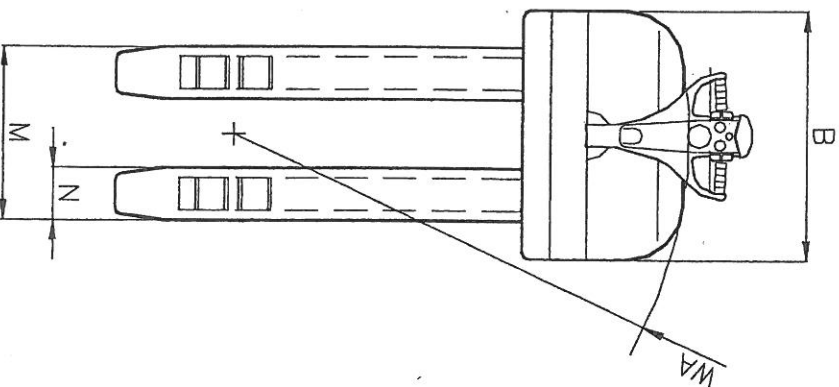
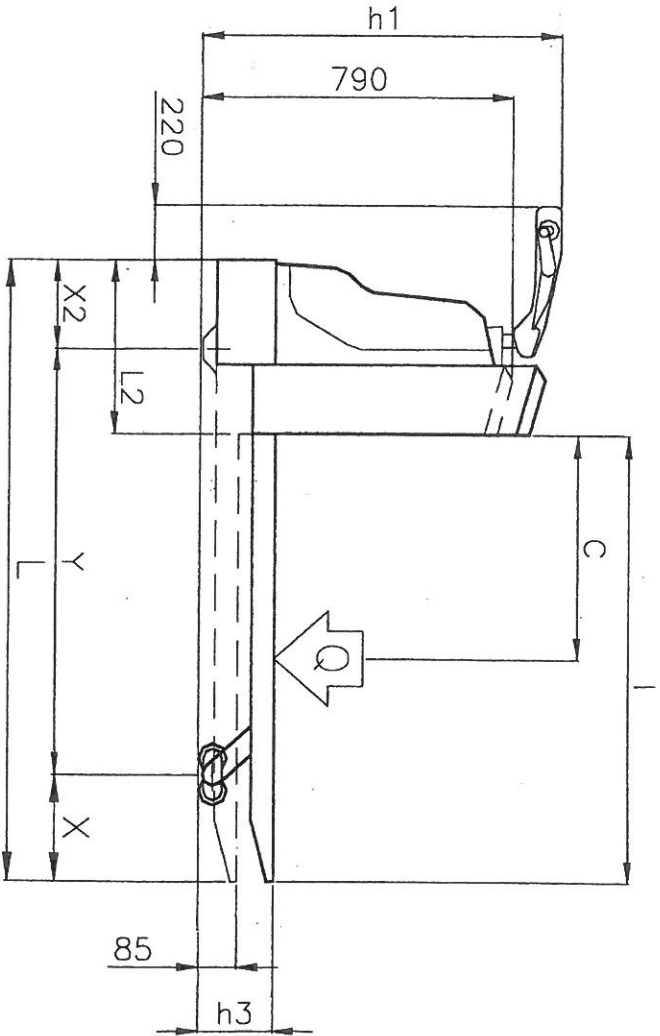

CARACTERISTIQUES

Constructeur	1	Raison sociale	
Modèles	2	Siège du constructeur	TPE SL SMART
Soulèvement	3	Q Capacité de levé	(Kg) da N 2000
Type de traction	5	Electrique (batterie)	Electrique
Guide	6	Timon (conducteur debout)	Timon
Type de roues	7	Antérieur/postérieur	pleine/pleine
Roues	8	Antérieur/postérieur	4 roues/1 motrice, 2 galets
Poids	9	Poids gerbeur (batterie exclue)	Kg 268
Autonomie	10	Autonomie avec travail continu et charge maximum	heures 6